



FR
Bomba de pistones en ángulo de desplazamiento fijo, elaborada en el marco del diseño de los pistones de cabeza esférica. Muy alto rendimiento, siguiendo los standard de montaje europeos. Se puede montar directamente en la mayor parte de las Tomas de Fuerza.

Fixed displacement bent axis piston pumps developed with spherical head pistons. Extremely high performance and high pressure ratings on a long life span unit. Flow rates range from 10.5 to 29 GPM. Extremely efficient and very compact for easier and inexpensive installations. Bent Axis pumps-motors will mount directly to virtually any Bezares PTO in our extensive line.

MR/MRAE 40/60/80

Bomba de pistones en ángulo de desplazamiento fijo, elaborada en el marco del diseño de los pistones de cabeza esférica. Diseñada para utilización en aplicaciones de media/alta presión. Su reducido cuerpo permite el montaje en espacios pequeños.

This line of fixed displacement bent axis piston pumps were developed with spherical head pistons. Designed for medium/high pressure applications. Due to its reduced dimensions this pump is allowed to mount in small spaces.



F1

La nueva serie F1 es una versión perfeccionada de la Bomba de gran renombre, F1. Ofrece muchos valores añadidos a muchas aplicaciones sobre camión. La serie F1 tiene un diseño de bomba sencillo y muy eficaz, de fiabilidad insuperable. Su reducido tamaño contribuye a la instalación sencilla y económica que requiere unas tuberías mínimas.

New F1 series is a further development of the well known F1. The new series offers many additional values for many truck applications. F1 Series is a very efficient and straight forward pump design with unsurpassed reliability. Its small envelop size makes for a simple and inexpensive installation requiring a minimum of piping.

T1

La bomba de desplazamiento fijo T1 ha sido construida para cumplir con los requerimientos en camiones ligeros con ciclos cortos y poco frecuentes. Su diseño es muy parecido a la serie F1, pero es algo más compacto

Axial piston pumps with fixed displacement have been development to work in light trucks with shorts periods of time. Its design is very similar to F1 series.



F2-42/42, F2-53/53, F2-55/28, F2-70/35, F2-70/70

Bombas de pistones axiales de doble flujo. Por su configuración de doble flujo, permite una variedad de soluciones en aplicaciones que incluyen 3 diferentes flujos en un mismo circuito. A todo esto, hay que añadir elevado rendimiento, larga vida, peso reducido, diseñada para trabajos continuos y con pocas piezas rotativas.

Axial piston twin flow pump. With a very high performance in all job conditions. Due to its twin flow configuration this pump allows a great variety of solutions in different job applications.





Descripción Description

Esta es una bomba de pistones en ángulo de desplazamiento fijo, elaborada en el marco del diseño de los pistones de cabeza esférica. Esto da a la bomba un muy alto rendimiento, siguiendo los standard de montaje europeos. Por lo que esta bomba se puede montar directamente en la mayor parte de las Tomas de Fuerza en el mundo.

This line of fixed displacement bent axis piston pumps were developed with spherical head pistons. This provides extremely high performance and high pressure ratings on a long life span unit. Flow rates range from 10.5 to 29 GPM. These style pumps-motors are extremely efficient and very compact for easier and inexpensive installations. Bent Axis pumps-motors will mount directly to virtually any Bezares PTO in our extensive line.

Datos Principales Main Data

Tipo de Bomba Pump Type		FR 20	FR 30	FR 40	FR 50	FR 60	FR 80	FR 110
Codigo Part No.	Derecha CW	5040606	5040806	5041006	5047506	5041206	5041406	5041606
	Izquierda CCW	5040706	5040906	5041106	5048106	5041306	5041506	5041706
Desplazamiento Displacement (cm ³ /rev)		19	30.4	39.38	50	59.86	78.79	109.47
Presión Pressure bar (PSI)	máx. cont	350 (5076)						
	máx. peak (5sec)	400 (5800)						
Velocidad Speed r.p.m.	máx. cont	2200	2000	2000	1700	1700	1500	1400
	máx. int.	2800	2600	2600	2300	2300	2000	1900
Potencia Power kW	cont.	21	30	37	40	45	54	71
	máx.int	28	39	50	52	58	66	93
Peso Weight (kg)		7.6	7.7	9.5	10	10		15

FR 20/30

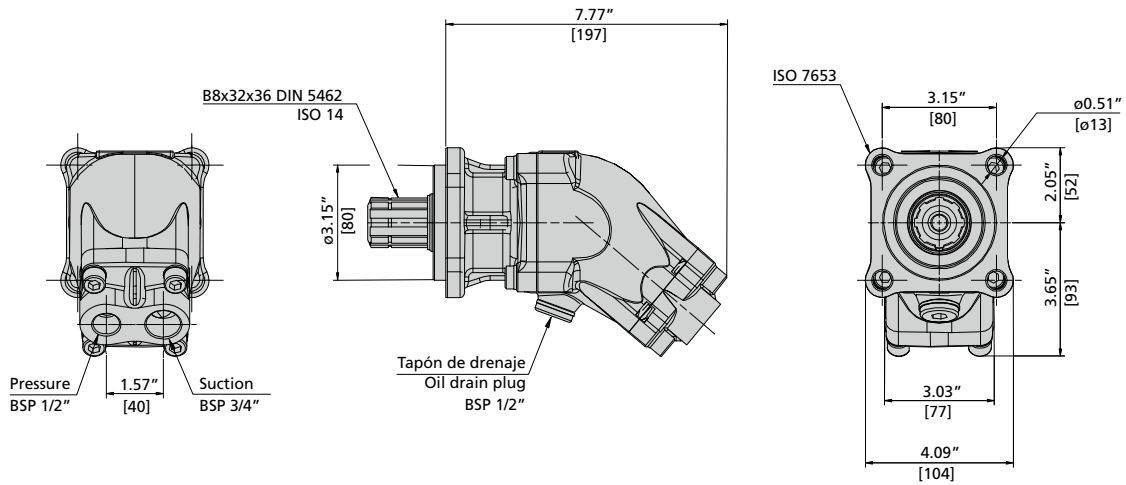

FR 40/50/60

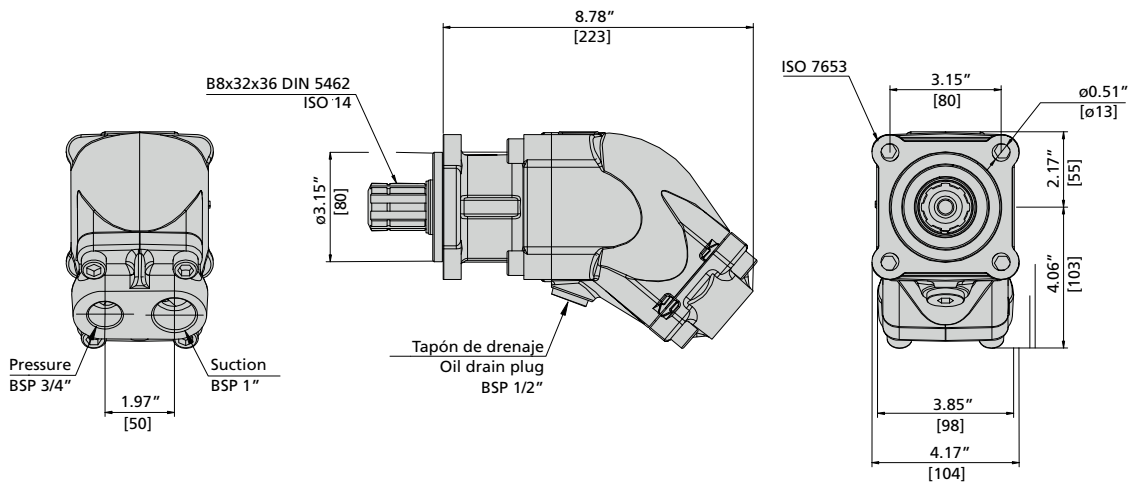

FR 80/110

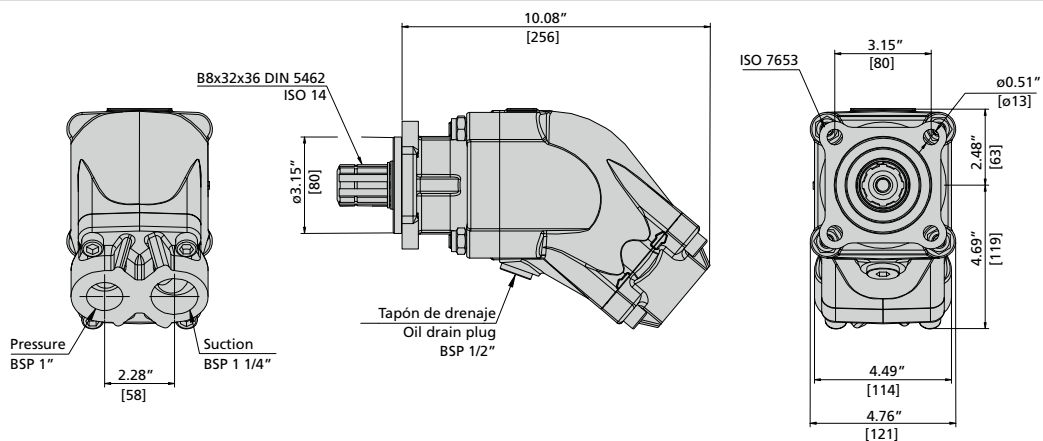

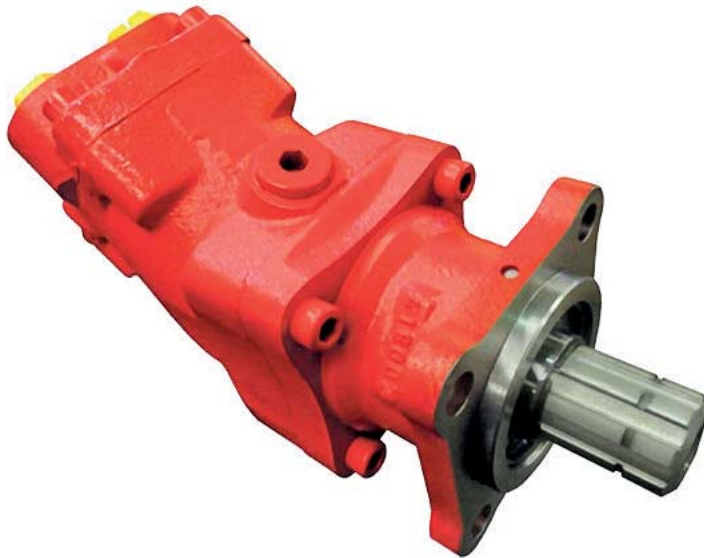

Descripción Description

Bomba de pistones en ángulo de desplazamiento fijo, elaborada en el marco del diseño de los pistones de cabeza esférica. Diseñada para utilización en aplicaciones de media/alta presión. Su reducido cuerpo permite el montaje en espacios pequeños.

This line of fixed displacement bent axis piston pumps were developed with spherical head pistons. Designed for medium/high pressure applications. Due to its reduced dimensions this pump is allowed to mount in small spaces.

Datos Principales Main Data

Tipo de Bomba Pump Type		MR 40	MR 60	MR 80	MR 110	
Codigo Part Number	DIN 5462 (MR)	Derecha CW	5050006	5050106	5051306	5051906
		Izquierda CCW	5050506	5050606	5051406	5052906
	DIN 9611 (MRAE)	Derecha CW	5052206	5050706	5051506	-
		Izquierda CCW	5052306	5052106	5051606	-
Desplazamiento Displacement (cm ³ /rev)		39.38	59.86	78	109.47	
Presión Pressure bar (PSI)	máx. cont (P1)	300 (4350)	300 (4350)	250 (3625)	300 (4350)	
	máx. peak (5 sec) (P3)	350 (5075)	350 (5075)	300 (4350)	350 (5075)	
Velocidad Speed r.p.m.	max. cont	1900	1600	1500*	1400*	
	max. int.	2400	2200	1900*	1800*	
Potencia Power kW	max. cont.	30	36	45	60	
	max. int	42	52	66	80	
Peso Weight (kg)		9.5	10	10	15	

* Con manguera de aspiración Ø2" como mínimo With minimum suction pipe of Ø2"

5050_06

bomba pump

Bomba Hidráulica Hydraulic Pump

MR 40/60/80 MRAE 40/60/80

MR 40/60/80

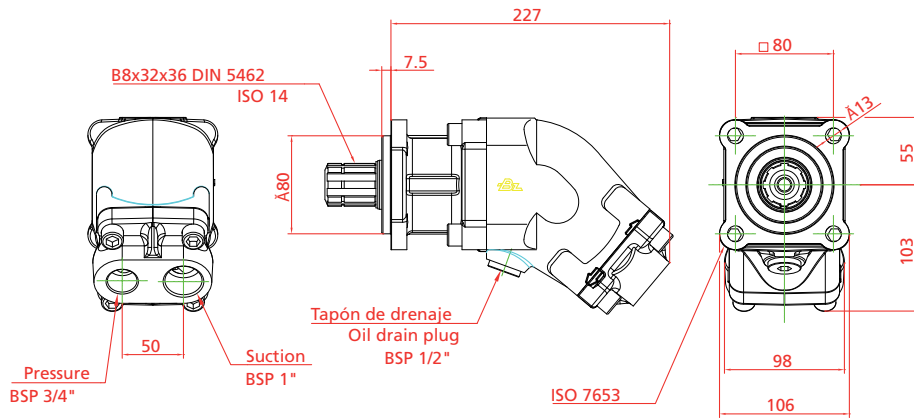

BOMBA MRAE - EJE AGRICOLA MRAE PUMP - AGRICULTURE SHAFT

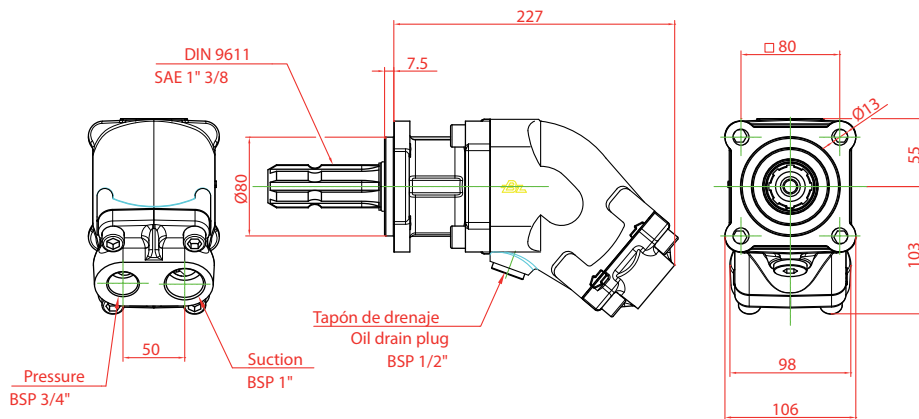

MR 110

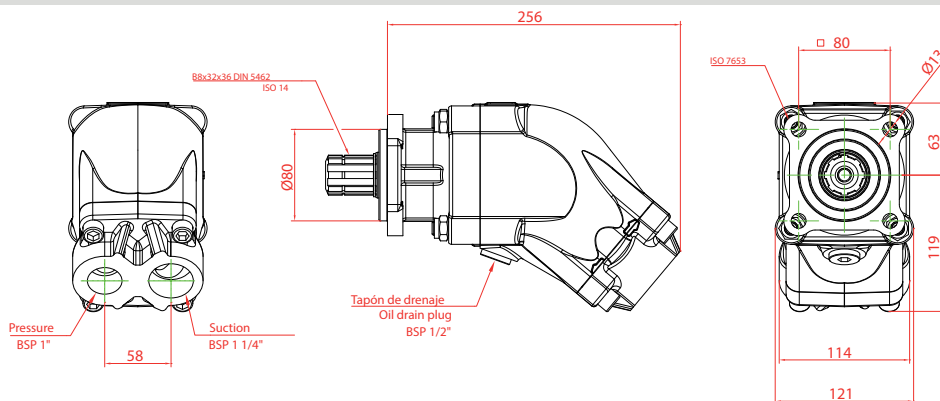

F1



Descripción Description

La nueva serie F1 es una versión perfeccionada de la "Bomba para camiones" de gran renombre, F1. Ofrece muchos valores añadidos a los operadores de grúas de carga, elevadores de contenedores, cargadores de gancho, grúas forestales, hormigoneras y otras aplicaciones sobre camión similares. La serie F1 tiene un diseño de bomba sencillo y muy eficaz, de fiabilidad insuperable. Su reducido tamaño contribuye a la instalación sencilla y económica que requiere unas tuberías mínimas.

New F1 series is a further development of the well known "F1 truck pump". The new series offers many additional values for operators of cargo cranes, container lifts, skip loaders, forest cranes, concrete mixers and similar truck applications. Series F1 is a very efficient and straight for-ward pump design with unsurpassed reliability. Its small envelop size makes for a simple and inexpensive installation requiring a minimum of piping.

Datos Principales Main Data

		F1-25	F1-41	F1-51	F1-61	F1-81	F1-101
Tipo de Bomba Pump Type							
Codigo Part Number		5024606	5024706	5024806	5024406	5024506	5024906
Desplazamiento Displacement (cm ³ /rev)		24	38	49	61	80	98
Presión máx. Pressure max. (bar)		350					
Velocidad Speed r.p.m.	máx. cont	2600	2400	2200		2000	1800
	máx. int.	2700			2300		
Potencia Power kW	cont.	29	43	50	63	75	82
	máx.int	36	53	63	78	93	103
Peso Weight (kg)		8.5				12.5	

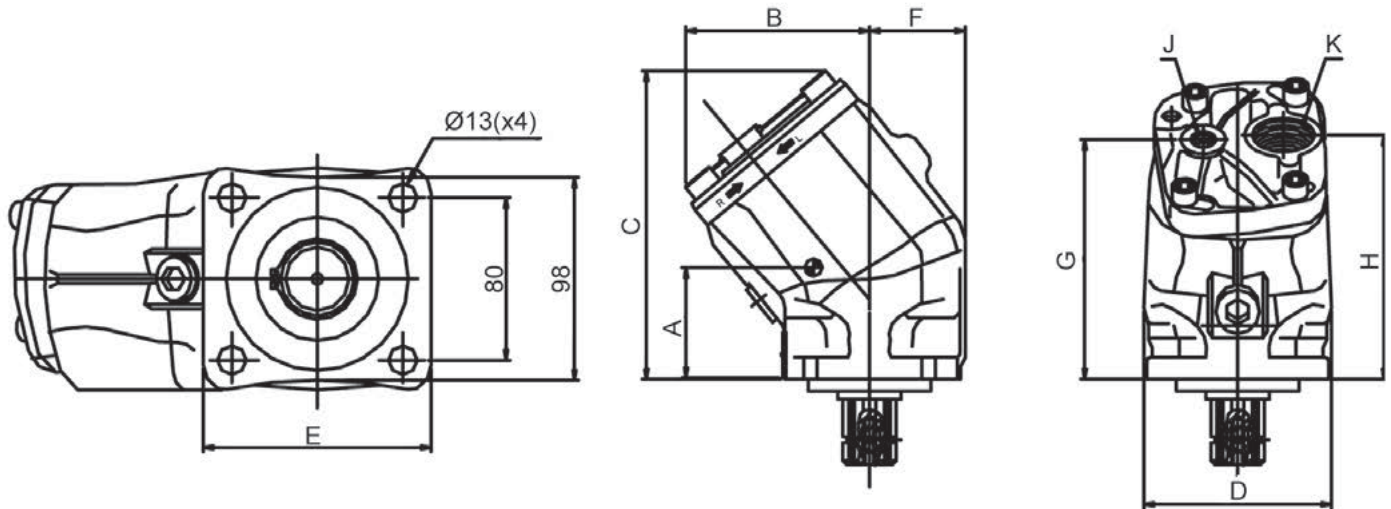

Notas Notes

Tamaño Size	A	B	C	D	E	F	G	H	J	K
F1-25 / 41 / 51 / 61	85	129.5	205	108	109	56.5	167.5	163.5	3/4"	1"
F1-81 / 101	119	144	259	118	110	63	217	213	1"	1 1/4"

Curvas Características Performance Curves

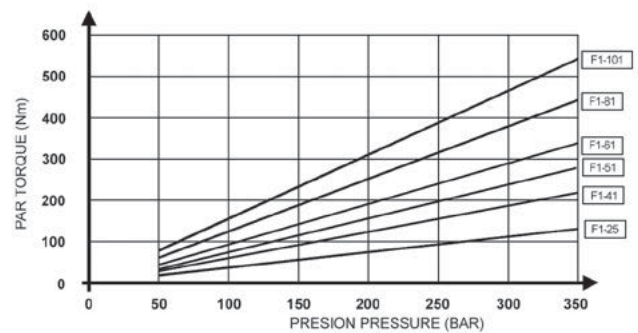
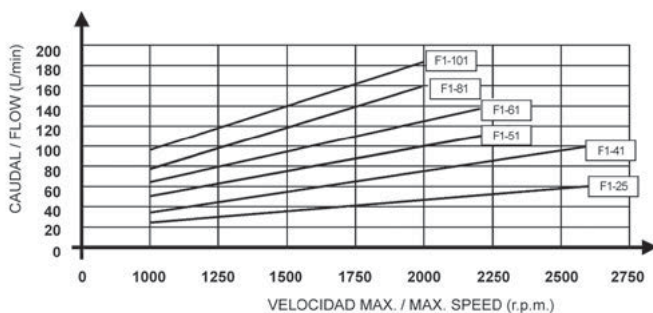

T1

Descripción Description



La bomba de desplazamiento fijo T1 ha sido construida para cumplir con los requerimientos en camiones ligeros con ciclos cortos y poco frecuentes. Su diseño es muy parecido a la serie F1, pero es algo más compacto

Axial piston pumps with fixed displacement have been development to work in light trucks with shorts periods of time. Its design is very similar to F1 series.

Datos Principales Main Data

Tipo de Bomba Pump Type	T1-81	T1-121
Codigo Part Number	5017606	5017106
Presión Pressure	3/4" BSP	1"
Succión Suction	1 3/4"	1 3/4"
Peso Weight (Kg)	8.5	12.5
Desplazamiento Displacement (cm3/rev)	81.5	118.5
Presión máxima continua Maximum continua pressure (bar)		200
Presión máxima intermitente Maximum intermittent pressure (bar)		350
Caudal máximo Max. flow (l/min)	140~163	140~213
Velocidad Speed (r.p.m.)	1700~2000	1150~1800
Potencia Power (Kw)	cont. 54	71
	Máx. int 67	89

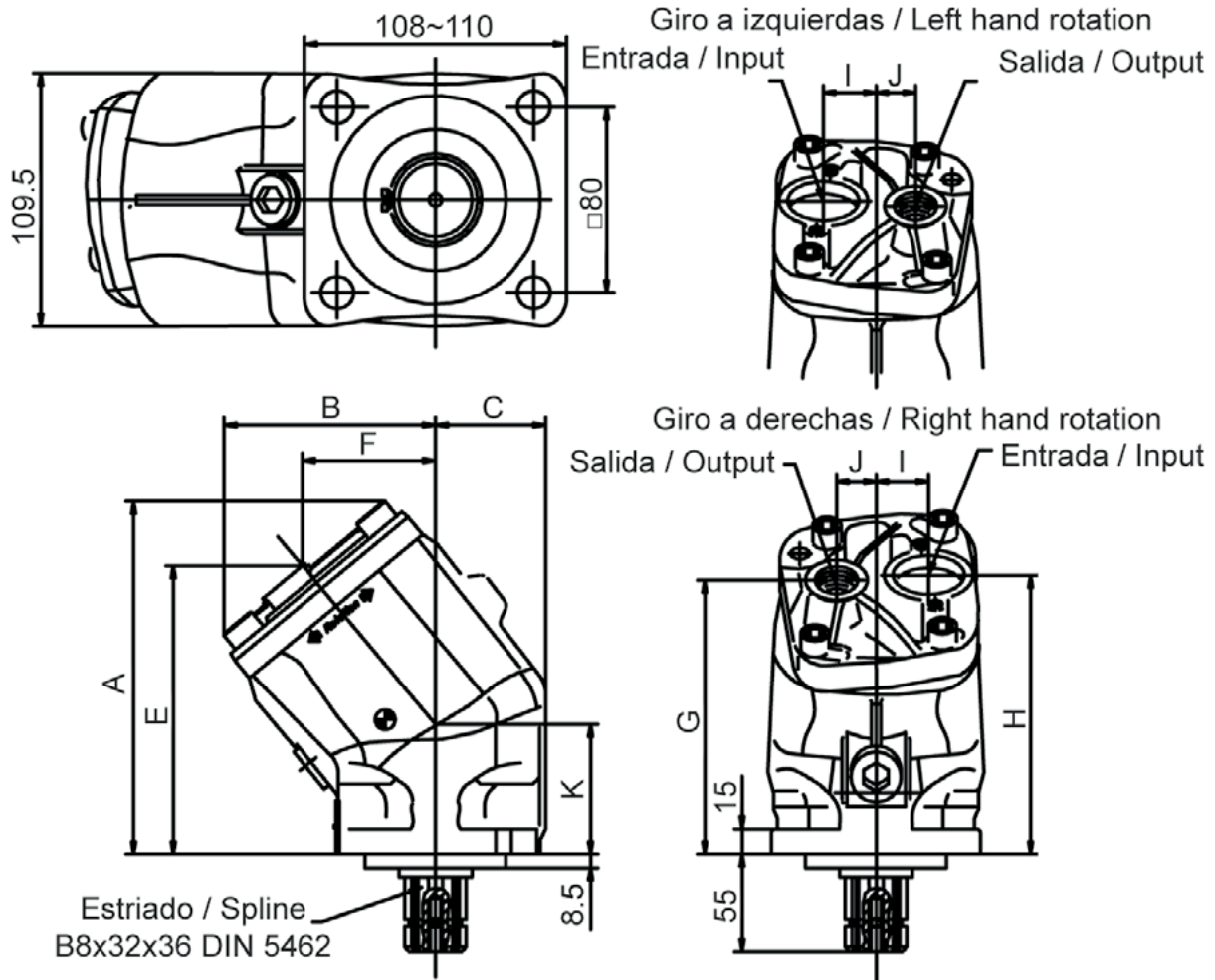

Notas Notes

Tamaño Size	A	B	C	D	E	F	G	H	I	J	K
T1-81	205	130	57	104	165.5	92	167.5	163.5	26	22	73
T1-121	259	144	63	114	217	103	217	213	28	25	112

F2-42/42, F2-53/53, F2-55/28, F2-70/35, F2-70/70



Descripción Description

Bombas de pistones axiales, de doble flujo. Con funcionamiento fiable, directo y suave bajo cualquier condición, así como menos desgaste y más larga vida de todo el equipo. Por su configuración de doble flujo, permite una variedad de soluciones en aplicaciones que incluyen 3 diferentes flujos en un mismo circuito. A todo esto, hay que añadir elevado rendimiento, larga vida, peso reducido, diseñada para trabajos continuos y con pocas piezas rotativas.

Axial piston twin flow pump. With a very high performance in all job conditions. Due to its twin flow configuration this pump allows a great variety of solutions in different job applications.

Datos Principales Main Data

Bomba Pump		F2-42 / 42R	F2-42 / 42L	F2-53 / 53R	F2-53 / 53L	F2-55 / 28R	F2-55 / 28L	F2-70 / 35R	F2-70 / 35L	F2-70 / 70R	F2-70 / 70L
Codigo Part Number		5028006	5028106	506106	506006	5027806	5027906	505806	505706	5031206	5031306
Sentido de giro Rotation		Derecho CW	Izquierdo CCW	Derecho CW	Izquierdo CCW	Derecho CW	Izquierdo CCW	Derecho CW	Izquierdo CCW	Derecho CW	Izquierdo CCW
Desplazamiento Conexión	A	43		54		55		69		68	
Displacement Connection (cm3/rev)	B	41		52		28		36		68	
Presión máx. Pressure max. (bar)						350				300	
Velocidad max. de autoaspiración Max. selfpriming speed (r.p.m.)	aspiración / inlet 2" 1/2					1800				1650	
	aspiración / inlet 2"	1400		1100		1400		1100		1500	
Potencia Power (Kw)	cont.	88		110w		88		110		77	
	máx. int	100		126		100		126		105	
Peso Weight (kg)		19									

F2-42/42, F2-53/53, F2-55/28, F2-70/35, F2-70/70

